

Aluminium Billet Thermometer System - A.B.T.S.-S für System 4 Thermometer

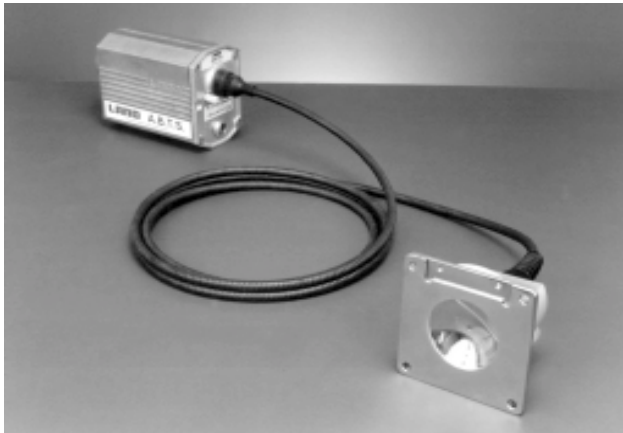

- Schnelle, genaue Messung der Bolzentemperatur inkl. Temperaturprofil über die Bolzenlänge (Taper)
- Reduziert Werkzeugverschleiß und erhöht den Durchsatz. Optimiert isothermes Pressen für homogene Ausgangstemperaturen
- Keine Beeinflussung der Messgenauigkeit durch unterschiedliche Legierungstypen und Oberflächenbeschaffenheiten
- Kontinuierliche Messung ohne Beeinflussung des Prozessablaufs
- Einfache Installation, minimaler Wartungsaufwand
- Temperaturlinearer 4 bis 20mA Signalausgang

Prozessoptimierung durch Temperaturmessung

Genaueste Informationen über die Prozessvariablen, insbesondere der Bolzen- und Strangtemperaturen, ermöglichen einen störungsfreien Prozessablauf unter optimalen Bedingungen für isotherme Pressvorgänge und homogene Ausgangstemperaturen. Präzise gesteuerte Bolzentemperaturen reduzieren den Werkzeugverschleiß am Pressenausgang und erhöhen den Pressendurchsatz. Die hierfür erforderlichen Ofeneinstellungen werden mit einem schnell und genau ansprechendem Temperaturmesssystem erreicht.

Traditionelle Messverfahren

Die meistverbreitete Methode in der Bolzentemperaturmessung ist der Einsatz von Stechpyrometern, entweder einzeln auf einer Stirnseite des Bolzens oder in Reihe über dessen Länge angeordnet.

Stechpyrometer besitzen eine langsamere Ansprechzeit, sind wartungsintensiv und der Verschleiß der Messspitzen beeinflusst die Reproduzierbarkeit des Messergebnisses. Die Folge sind hohe Ersatzkosten und Ausfallzeiten. Hinzu kommt, dass für Messungen über die Bolzenlänge mindestens 6 bis 8 Messstellen erforderlich sind.

Eine schnelle Ansprechzeit ist für den Prozessablauf sehr wichtig, unnötige Verzögerungen zwischen Messwerterfassung und Weitertransport des Bolzens in die Strangpresse werden hierdurch vermieden.

Vorteile des A.B.T.S. Thermometersystems

Das A.B.T.S. Thermometersystem stellt eine wesentliche Neuerung in der Bolzentemperaturmessung dar. A.B.T.S. verwendet die einzigartige, berührungslose Emissionsfaktor-Verstärkung für die genaue Temperaturmessung aller gebräuchlichsten Legierungstypen und Oberflächenbeschaffenheiten. Die Messwertaufnahme erfolgt von der zylindrischen Oberfläche des Bolzens. Das Thermometer kann wahlweise für die punktuelle Messung an ruhenden Bolzen oder eine Temperaturprofilmessung (Taper) über die gesamte Bolzenlänge verwendet werden.

Genauigkeit:	Besser als 5K für die gebräuchlichsten Legierungstypen und Oberflächenbeschaffenheiten
Ansprechzeit:	10ms -- für die verzögerungsfreie Messwerterfassung
Driftfreie Messung:	Berührungsloses Messprinzip ohne Verschleiß des Messwertaufnehmers
Einfache Installation:	Robuste, widerstandsfähige Glasfaserverbindung zwischen Optik-Kopf und Thermometerelektronik
Minimale Wartung:	Der Wartungsaufwand begrenzt sich auf das gelegentliche Reinigen des Optik-Kopfes

Systemaufbau

A.B.T.S. kann wahlweise mit Thermometern der LAND "System 4"- oder "Uno"-Serie installiert werden, um eine optimale Anpassung der Signalverarbeitung und Anzeige an die individuellen Erfordernisse der jeweiligen Anwendung zu erzielen.

Technische Daten (A.B.T.S. Thermometer mit Landmark Graphic Prozessor)

Messbereich:	300 bis 600°C
Ansprechzeit:	10ms (Ausgangsrate); 0,5s (Anzeigerate)
Genauigkeit:	<5°C bei typischen Strangpress-Bolzen
Messabstand zum Bolzen:	15 - 20mm
Signalausgang:	4 - 20mA, temperaturlinear
Signalverarbeitungsfunktionen:	Temperaturanzeige, Mittelwert, Spitzenwertspeicherung mit Schwellenwert und Ein-/Ausschaltverzögerung, High/Low-Alarmen, Haltefunktion
Spannungsversorgung:	90 - 132V AC oder 180 - 264V AC 48 - 63Hz, 35VA
Zul. Umgebungstemperatur:	
Optik-Kopf	100°C
Glasfaser	200°C
Thermometer	Spezifiziert: 0 bis 50°C Betriebstemp.: -10 bis 60°C
CE-Norm (EMV):	EN 50-082-2 (Immunität), EN 50-081-1 (Emission), IEC 1010 (Sicherheit)

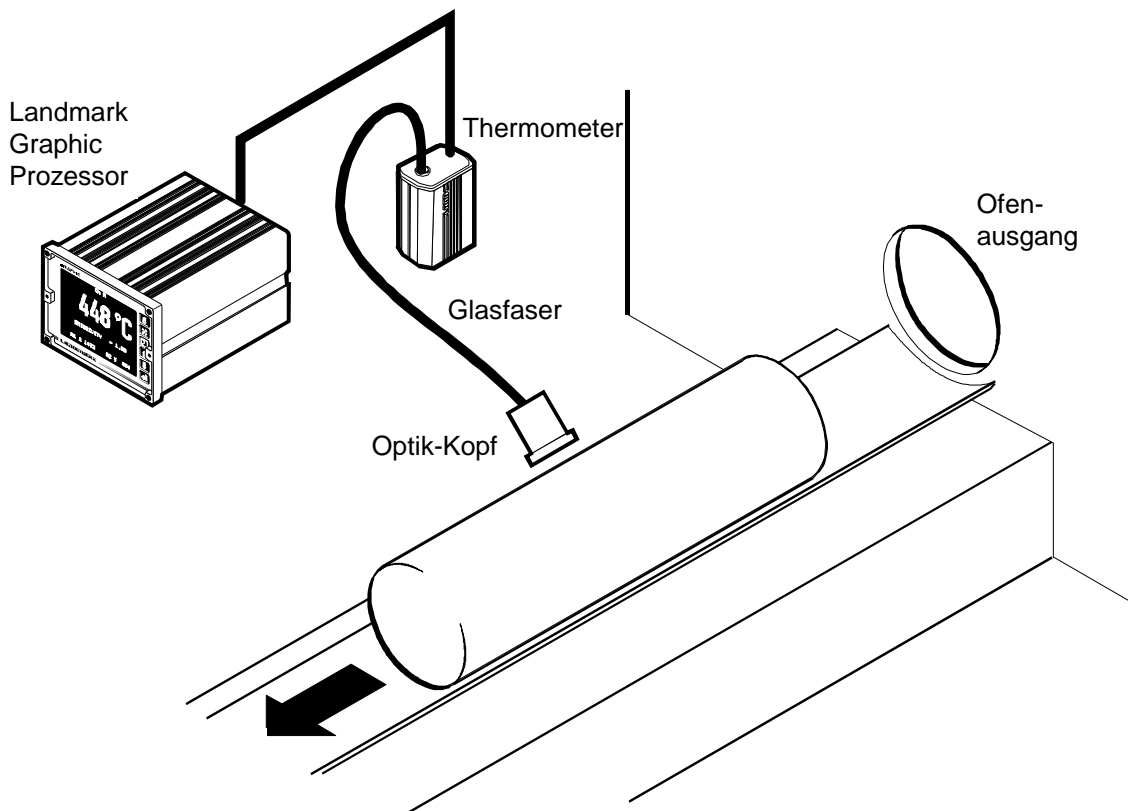

LAND

instruments international

Infrarot Temperaturmesstechnik

Land Instruments GmbH • Fixheider Straße 6 • 51381 Leverkusen • Germany
Tel: 02171/7673-0 • Fax: 02171/7673-9 • Email: infrarot@landinst.de • Internet: www.landinst.com

Land Instruments International • Dronfield S18 1DJ • England • Tel: (01246) 417691 • Fax: (01246) 410585
Email: infrared.sales@landinst.com • Internet: www.landinst.com

U.S.A.
Land Instruments International
Tel: (215) 504-8000 • Fax: (215) 504-0879
Email: irsales@landinstruments.net

Japan
Land KK
Tel: 06 6330 5153 • Fax: 06 6330 5338
Email: ikeland@silver.ocn.ne.jp

France
Land Instruments Sarl
Tel: (1) 34 62 05 45 • Fax: (1) 30 56 51 12
Email: commercial@landinst.fr

Spain
Land Instruments International
Tel: 91 630 0791 • Fax: 91 630 2918
Email: land-infrared@landinst.es

Italy
Land Instruments Srl
Tel: 02/99040423 • Fax: 02/99040418
Email: infrared@landinst.it

Mexico
Land Instruments International
Tel: 52 55 9171 1466 • Fax: 52 55 9171 1477
Email: ventas@landinstruments.net